

BEDIENUNGSANLEITUNG

ORTHESE ORTHOPUS



1. DARSTELLUNG DER AUSSTATTUNG MIT LEGENDE	2
2. BESTIMMUNG DER RICHTIGEN ORTHESENGRÖSSE	3
3. ZUSAMMENBAU DER ORTHESE	4
BAUEN SIE DIE ARM- UND ELLBOGENSTÜTZE ZUSAMMEN	4
4. ANBRINGUNG UND EINSTELLUNGEN DER ORTHESE	7
ENTFERNEN SIE DIE 4 STELSCHRAUBEN	7
PASSEN SIE DIE SCHIENE OHNE DEN ORTHOPUS SUPPORTER AN DEN NUTZER AN	8
STELLEN SIE DIE ELLBOGENSTÜTZE EIN	9
5. BEFESTIGUNG, ÜBERPRÜFUNG & ÜBERWACHUNG	10
ÜBERPRÜFUNGEN DER POSITIONIERUNG	10
ÜBERPRÜFUNGEN DES KOMFORTS	12
ÜBERWACHUNG EINES AUSGESTATTETEN NUTZERS, DER EINE ANPASSUNG BENÖTIGT.	13
6. ZUSAMMENFASSUNG DER 4 EINSTELLMÖGLICHKEITEN	14
7. TEXTILPFLEGE	16
8. OPTION: INSTALLATION DER HANDGELENKSTÜTZE	16
9. TECHNISCHE DARSTELLUNG	17

1. DARSTELLUNG DER AUSSTATTUNG MIT LEGENDE

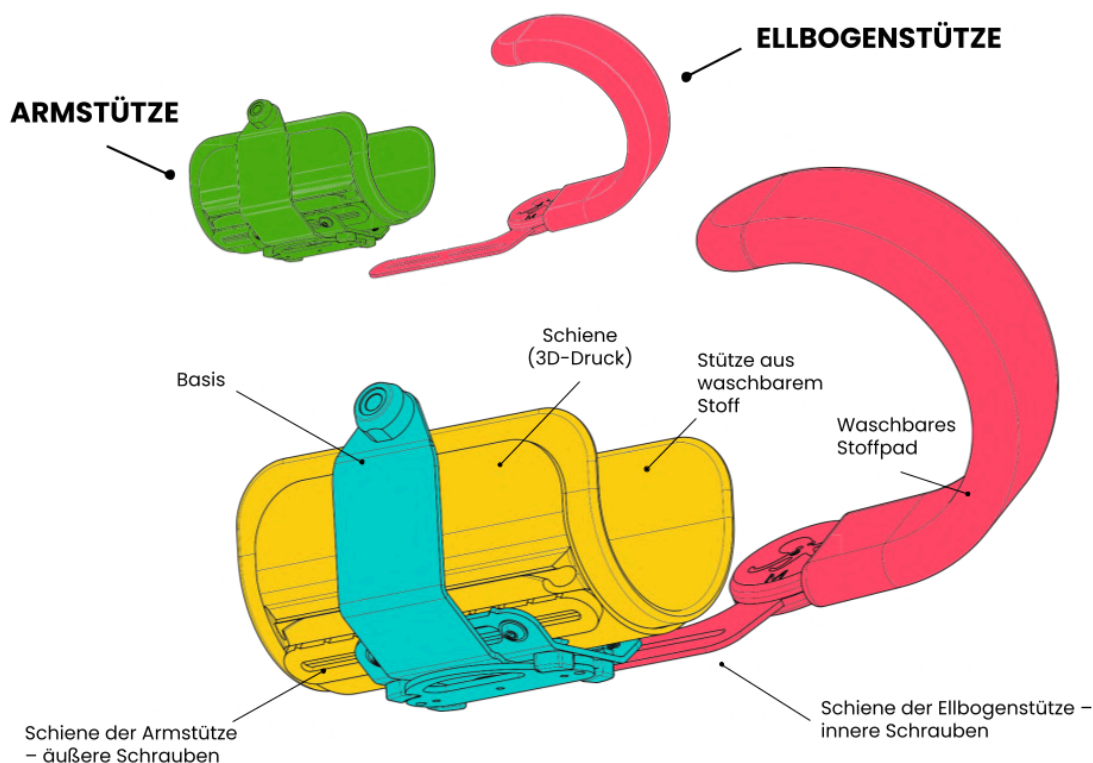

2. BESTIMMUNG DER RICHTIGEN ORTHESENGRÖSSE

Benötigtes Material: ein Maßband



Diese Abmessungen müssen, idealerweise von einer/einem Ergotherapeutin/Ergotherapeuten, vor der Anschaffung der Ausstattung vorgenommen werden, um die richtige Orthesengröße für den Nutzer zu bestellen. **Die Wahl der richtigen Orthesengröße ist für eine optimale Nutzung des ORTHOPUS Supporter unabdingbar.**

	<p>Zur Bestimmung der richtigen Größe der Schiene messen Sie den Umfang des Unterarms an seiner breitesten Stelle.</p> <p><i>Hierfür empfehlen wir Ihnen, die Messung am bloßen Arm oder mit einem sehr dünnen Kleidungsstück durchzuführen.</i></p>
--	--

Der gemessene Umfang informiert Sie über die **passende Größe der Schiene:**

Ungefäher Umfang des Unterarms:	Passende Schiene:	Im Zweifelsfall empfehlen wir Ihnen, immer eine Nummer größer zu wählen.
188 mm	S	
251 mm	M	
314 mm	L	
355 mm	XL	





Zur Bestimmung der Größe der Ellbogenstütze messen Sie den Arm einige Zentimeter oberhalb des Ellbogens.

Der gemessene Umfang informiert Sie über die **passende Größe der Ellbogenstütze**:

Ungefäher Umfang des Arms:	Passende Ellbogenstütze:
220 mm	S
314 mm	M
408 mm	L
503 mm	XL

3. ZUSAMMENBAU DER ORTHESE

Benötigtes Material: Inbusschlüssel 2,5 mm

BAUEN SIE DIE ARM- UND ELLBOGENSTÜTZE ZUSAMMEN

1



In diesem Zustand haben Sie die Orthese im Paket erhalten.



ORTHOPUS SAS

Funktionsweise der Orthese AC-2001 - 26/02/2024 - V2.0

Seite 4 | 16

<p>2</p>		<p>Klappen Sie die Ellbogenstütze der Abbildung entsprechend auseinander.</p>
<p>3</p>		<p>Ziehen Sie am Klettverschluss, verschieben und entfernen Sie ihn.</p>
<p>4</p>		<p>Bringen Sie die Orthese in die gleiche Position wie auf dem Foto und lösen Sie die beiden Schrauben an der Basis.</p>



<p>5</p>		<p>Bringen Sie die Armstütze auf Ihre Seite und richten Sie die Ellbogenstütze in die gewünschte Richtung aus. Orientieren Sie sich hierfür an den nebenstehenden Fotos.</p>
<p>6</p>		<p>Legen Sie die Schiene der Ellbogenstütze über die Basis der Orthese und ziehen Sie die beiden Schrauben wieder fest.</p>



<p>7</p>		<p>Bringen Sie die Ellbogenstütze in eine bogenförmige Form.</p>
----------	---	--

4. ANBRINGUNG UND EINSTELLUNGEN DER ORTHESE

ENTFERNEN SIE DIE 4 STELSCHRAUBEN		
<p>1</p>		<p>Lösen Sie die 4 Stellschrauben leicht, um die Schiene und Ellbogenstütze zu lösen.</p> <p><i>Die Schrauben nicht vollständig entfernen!</i></p>
<p>2</p>		<p>So kann sich die Ellbogenstütze von links nach rechts bewegen.</p> <p>Entfernen Sie die Ellbogenstütze so weit wie möglich von der Schiene, da sie in einem zweiten Schritt eingestellt wird.</p>



PASSEN SIE DIE SCHIENE OHNE DEN ORTHOPUS SUPPORTER AN DEN NUTZER AN

3



Legen Sie den Arm des Nutzers in die Schiene.

Bringen Sie die Basis der Orthese so nah wie möglich an den Ellbogen an.

Bewegen Sie sie dann entlang des Unterarms nach vorne, bis Sie das Gleichgewicht gefunden haben. Der Gleichgewichtspunkt befindet sich in der Regel einige Zentimeter vom Ellbogen entfernt.

4



Ziehen Sie die beiden äußeren Schrauben wieder fest.



ORTHOPUS SAS

Funktionsweise der Orthese AC-2001 - 26/02/2024 - V2.0

Seite 8 | 16

<p>5</p>		<p>Bringen Sie den Klettverschluss wieder an und verschließen Sie ihn um den Arm des Nutzers.</p>
-----------------	---	---

STELLEN SIE DIE ELLBOGENSTÜTZE EIN

<p>1</p>		<p>Nähern Sie die Ellbogenstütze dem Arm, bis sie ihn berührt.</p>
<p>2</p>		<p>Ziehen Sie die beiden inneren Schrauben wieder fest.</p>



<p>3</p>		<p>Verbiegen Sie die Ellbogenstütze leicht nach oben. Die flache Seite muss den Arm berühren.</p> <p><i>Sie können den Arm des Nutzers durchaus aus der Orthese entfernen, um die Ellbogenstütze leichter verbiegen zu können.</i></p>
<p>4</p>		<p>Falls die Schiene den Nutzer im Bereich der Ellenbeuge stört, können Sie an dieser Stelle ihre Position anpassen. Lösen Sie die beiden äußeren Schrauben, um sie neu zu positionieren. Drehen Sie die beiden Schrauben anschließend wieder fest.</p>

5. BEFESTIGUNG, ÜBERPRÜFUNG & ÜBERWACHUNG

ÜBERPRÜFUNGEN DER POSITIONIERUNG

<p>1</p>		<p>Die Orthese mithilfe des Kugelpins am ORTHOPUS Supporter befestigen.</p>
-----------------	---	---



2



Bitte Sie den Nutzer, im Modus **FEST** typische Bewegungen auszuführen.

3



Überprüfen Sie die waagerechte Position des Arms, sobald sich dieser wieder einige Zentimeter über der Armlehne befindet.



<p>4</p>		<p>Lösen Sie die beiden inneren Schrauben, falls der Arm zu stark angewinkelt ist. Bringen Sie dann die Ellbogenstütze und den Arm nach vorne. Schrauben Sie die beiden Schrauben wieder fest.</p> <p>Bravo, Sie haben es geschafft! 🎉</p>
----------	---	---

ÜBERPRÜFUNGEN DES KOMFORTS

<p>1</p>		<p>Überzeugen Sie sich vom Komfort des Nutzers (Schmerzen, Rötungen, Juckreiz).</p>
<p>2</p>		<p>Verringern Sie bei Bedarf die Höhe der Armlehne des Rollstuhls um einige Zentimeter, damit die Schulter nicht zu weit oben ist.</p>



ÜBERWACHUNG EINES AUSGESTATTETEN NUTZERS, DER EINE ANPASSUNG BENÖTIGT.

1		<p>Stellen Sie sicher, dass der ORTHOPUS Supporter richtig positioniert ist. Die Befestigung an der Rückseite der Armlehne befindet sich hierzu auf einer Linie mit der Schulter.</p>
2		<p>Bringen Sie mithilfe der Fernbedienung den Arm einige Zentimeter über die Armlehne nach oben: der Arm muss sich in einer waagerechten Position befinden.</p>
3		<p>Ist dies nicht der Fall, lösen Sie zum erneuten Einstellen der Orthese die beiden inneren Schrauben. Platzieren Sie die Schiene so nahe wie möglich am Ellbogen.</p>





6. ZUSAMMENFASSUNG DER 4 EINSTELLMÖGLICHKEITEN

Diese vier Einstellmöglichkeiten können beim Einrichten separat genutzt werden können, um dem Nutzer einen bestmöglichen Komfort zu bieten. **Zögern Sie nicht, eine oder mehrere dieser Einstellungen im Laufe der Zeit anzupassen.**

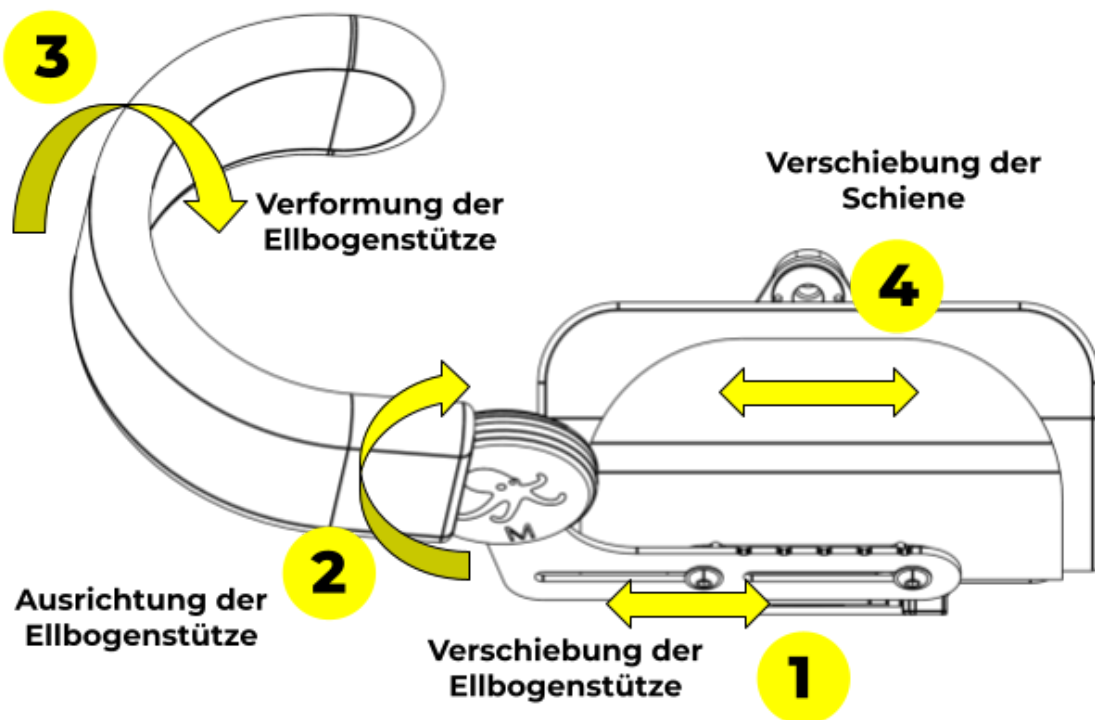

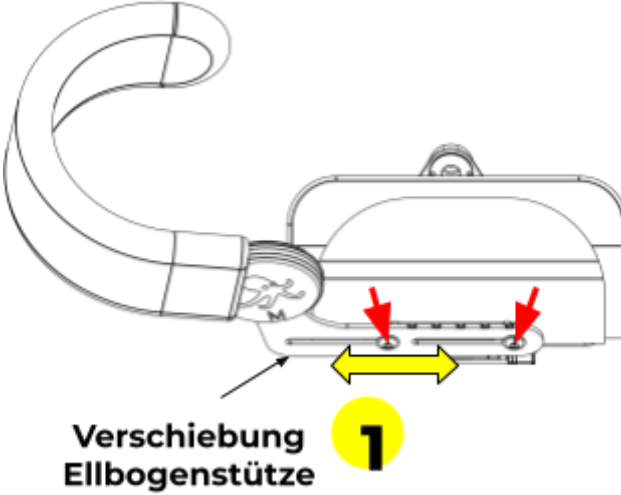
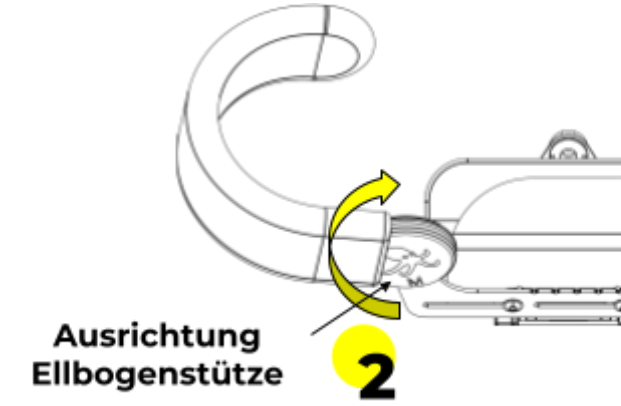
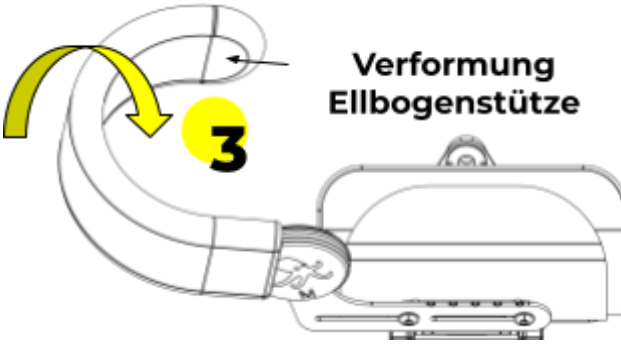
<p>1</p>	 <p>Verschiebung Ellbogenstütze 1</p>	<p>Lösen Sie die beiden inneren Stellschrauben ein wenig, um die Ellbogenstütze nach vorne und hinten verschieben zu können.</p>
<p>2</p>	 <p>Ausrichtung Ellbogenstütze 2</p>	<p>Richten Sie die Ellbogenstütze durch Drehen um ihre eigene Achse aus, OHNE DABEI DIE SCHRAUBE ZU LÖSEN.</p>
<p>3</p>	 <p>Verformung Ellbogenstütze 3</p>	<p>Passen Sie die Form der Ellbogenstütze durch Verformen von Hand an. Die Stütze kann in alle Richtungen verformt werden.</p>



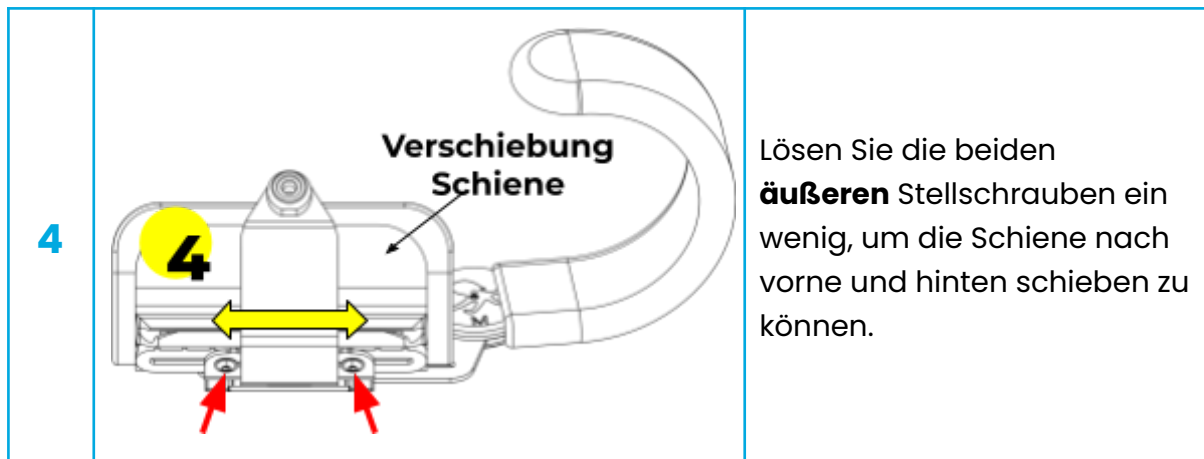

7. TEXTILPFLEGE

Alle Textilien sind abnehmbar und bis 40°C waschbar.

Achtung: Entfernen Sie vor dem Waschen die Metallstange aus dem Klettverschluss.

8. OPTION: INSTALLATION DER HANDGELENKSTÜTZE

Benötigtes Werkzeug: 1,5mm Inbusschlüssel



2



Schrauben Sie die beiden Madenschrauben unter der Schiene ein, ohne Gewalt anzuwenden. Passen Sie die Tiefe der Handgelenkstütze an und ziehen Sie die Schrauben fest, um sie zu klemmen.

Die Handgelenkstütze kann verformt werden, um sich optimal an die Hand des Benutzers anzupassen.

9. TECHNISCHE DARSTELLUNG

